

プランジャポンプ	型式
PLUNGER PUMP	JAP-150

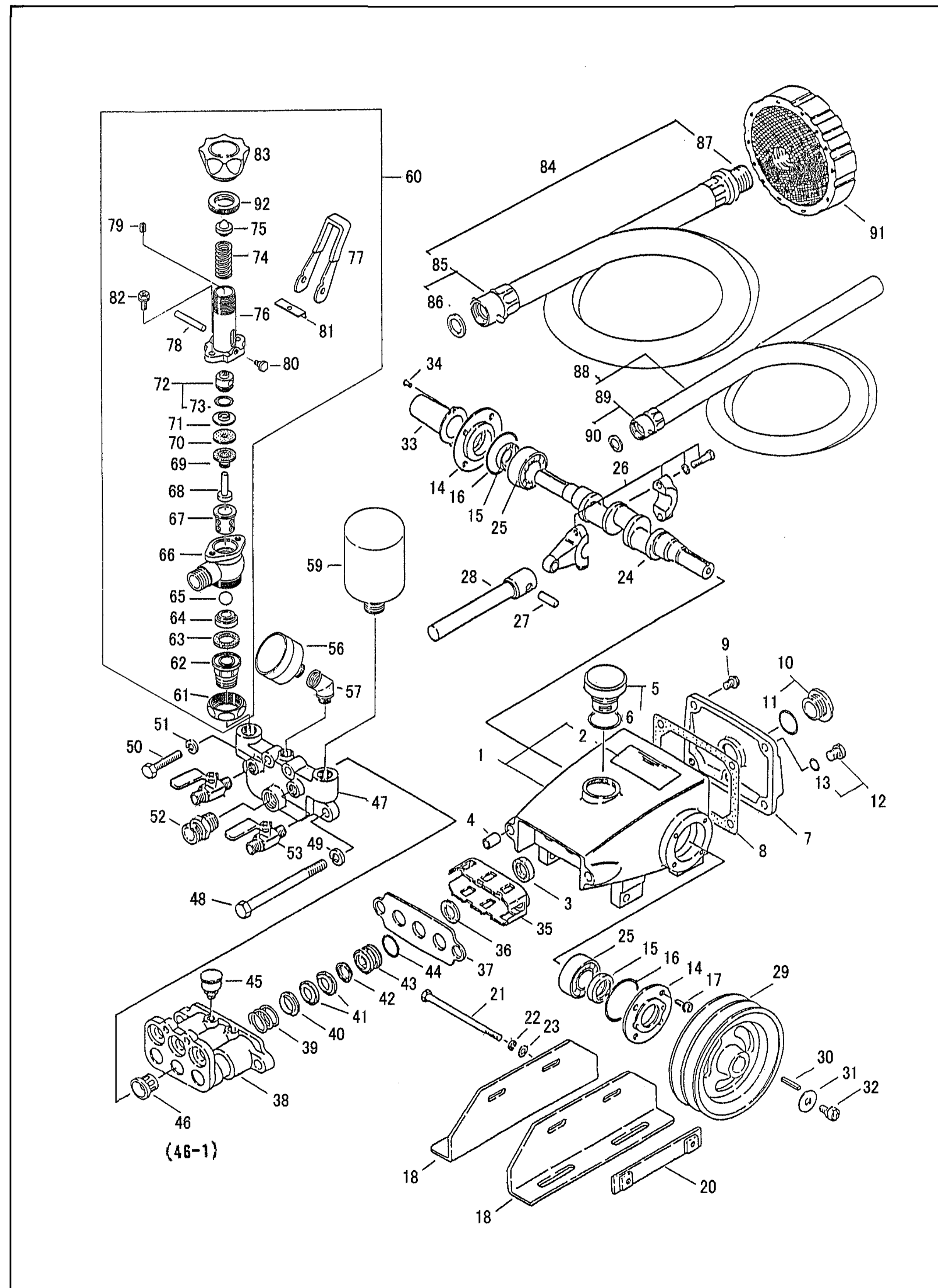

見出番号	部品番号	部品名称	数量		備考
				子部品	
1	53-101	クランクケース	1		
2	53-110	銘板	1		TAP-150
3	53-113	オイルシール	3		16×26×7
4	51-102	ノックカラー	2		φ10.5×13×φ13
5	29-115	注油栓	1		P34 Oリング付
6	P-34	Oリング	-		
7	51-104	後部蓋	1		
8	51-103	ガスケット	1		
9	M6S-16	アプセットボルト	4		M6×16 3点セムス
10	KMS28	オイルゲージ	1		P-25 Oリング付
11	P-25	Oリング	1		Oリングのみの供給は不可
12	51-105	排油栓	1		G1/4 P-10A Oリング付
13	P-10A	Oリング	1		
14	51-106	ベアリングカバー	2		
15	21-118	オイルシール	2		22×35×6.5
16	S-50	Oリング	2		S50
17	M5S-15	アプセットボルト	8		M5×15 3点セムス
18	51-108	レール	2		
19					
20	51-109	レール取付金具	1		
21	M8-95	六角ボルト	2		M8×95×25
22	S8	ばね座金	2		M8
23	W8-18	平座金	2		M8
24	53-201	クランク軸	1		
25	6205	ベアリング	2		#6205
26	51-202	連接棒	3		
27	51-203	プランジャピン	3		φ10×φ23
28	53-204	プランジャ完結	3		φ16×φ110
29	53-207	Vプーリ	1		5"A2 穴φ19×キ-5
30	K5-27	キー	1		5×5×φ27
31	21-203	平座金	1		φ8.5×φ30×t2.3
32	M8S-16	アプセットボルト	1		M8×16 2点セムス
33	51-107	軸カバー	1		
34	M5F-10	十字穴付なべ小ねじ	2		M5×10
35	51-3052	シール押え	1		
36	53-308	水切リング	3		φ26×φ15×t3
37	53-302	押え板	1		
38	53-301	シリンダ	1		
39	53-307	スプリング	3		
40	53-306	おすアダプタ	3		
41	53-305	Vパッキン	6		16×26×2.6
42	53-304	グリースシール	3		16×26×4
43	53-303	めすアダプタ	3		
44	S-22.4	Oリング	3		S22.4
45	C20	グリースカップ	2		
46	02-5670	吸排水弁完結	6		
46-1	02-564B	コ型パッキン	6		
47	53-401	吸排水室	1		
48	M10-110	六角ボルト	2		M10×110×26
49	S10	ばね座金	2		M10
50	M8-40	六角ボルト	2		M8×40
51	S8	ばね座金	2		M8
52	53-4021	ニップル	1		R1/2×G5/8
53	BV1/4	ボールコック	2		R1/4×G1/4
54					
55					

次ページへ

プランジャ ポンプ	型 式
PLUNGER PUMP	JAP-150

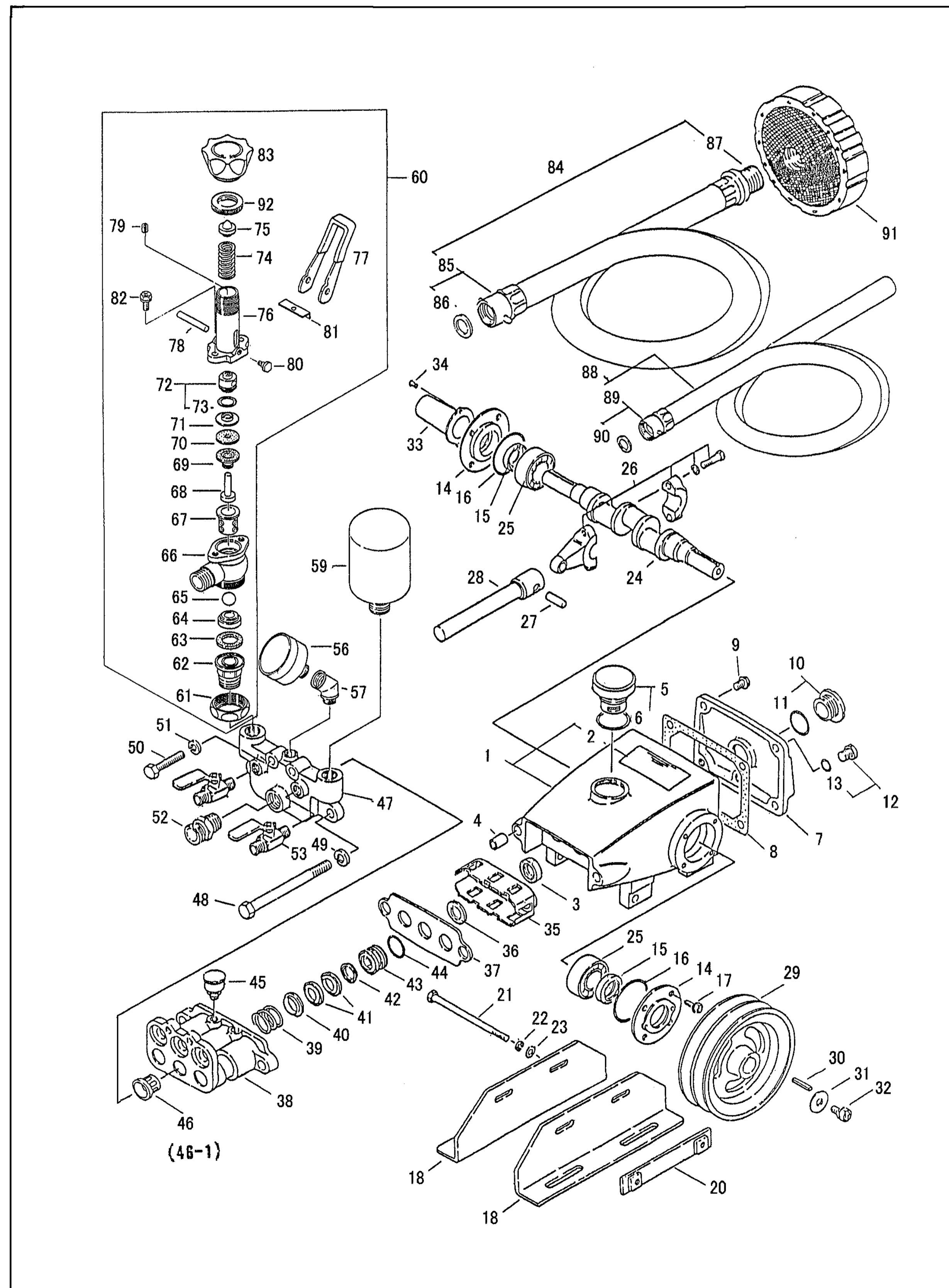

見出番号	部品番号	部品名称	数 量		備 考
				子部品	
		前ページより			
56	53-503	圧力計	1		G1/4 φ40×5.0MPa
57	53-504	圧力計取付エルボ	1		G1/4
58					
59	53-404	空気室	1		
60	53-560	調圧弁完結	1		61~83.92
61	51-503	接続ナット	1		
62	51-502	接続金具	1		R1/2
63	51-505	パッキン	1		φ25×16.5×t2
64	53-506	調圧弁弁座	1		
65	B-1/2S	弁球	1		1/2" ステンレス
66	51-504	調圧弁本体	1		
67	53-507	弁かご	1		
68	51-511	スピンドル	1		
69	53-508	ベロー	1		
70	51-509	ベローパッキン	1		
71	51-510	ベロー座金	1		
72	51-512	ばね受金	1		
73	P-12	Oリング	1	1	P12
74	51-513	調圧弁ばね	1		
75	53-514	ばね押え	1		
76	53-515	ばね筒	1		
77	53-517	ハンドル	1		
78	51-5163	減圧ピン	1		φ6×φ37
79	M6H-8	六角穴付止めねじ	1		
80	51-5211	ハンドル止めネジ	2		
81	51-5181	ハンドルプレート	1		
82	M6S-16	アプセットボルト	2		M6×16 2点セムス
83	53-525	調節ナット	1		
84	53-420	吸水ホース完結	1		G5/8×φ13×2.7m
85	001-7711	継手ホースめねじ完結	1		G5/8×φ13
86	001-722	パッキン	1	1	φ20.5×φ15×t1.5
87	001-731	継手ホースおねじ	1		G3/4×φ19
88	20-620	余水ホース完結	1		G1/2×φ13×2.7m
89	001-771	継手ホースめねじ完結	1		G1/2×φ13
90	001-721	パッキン	1	1	φ18.5×φ13×t1.5
91	15-430A	ストレーナー完結	1		G3/4
92	53-519	ロックナット	1		